

Treinamento SISCONV – 28/03/2019

Endereço: <http://homologacao.sefaz.am.gov.br/sisconv>

Habilitação de Cadastro de Ente

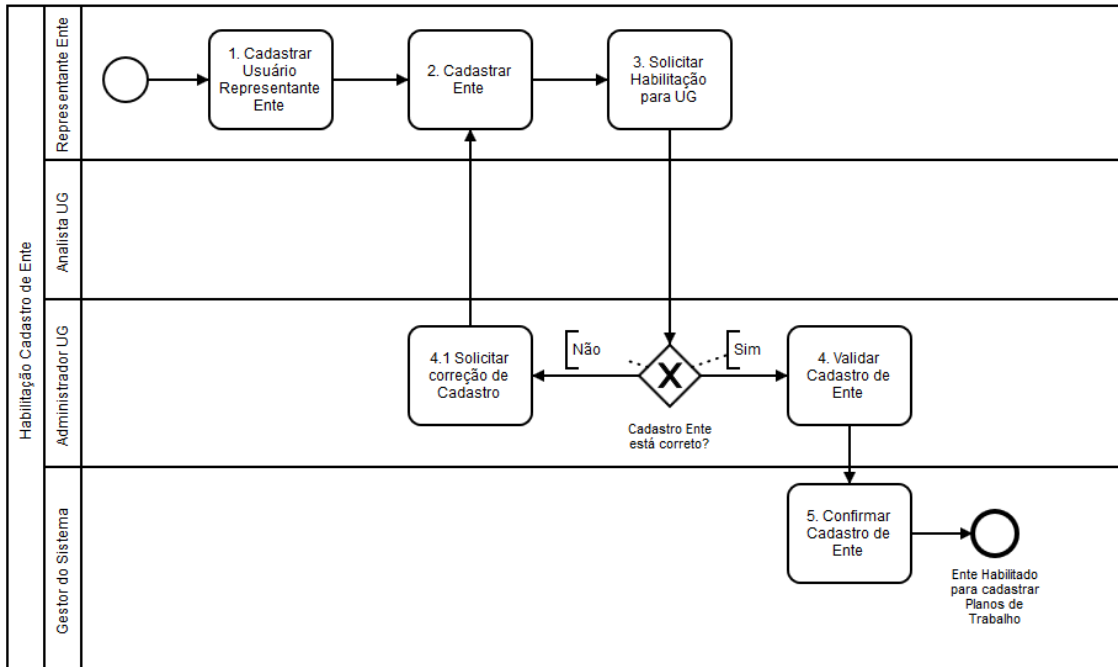

Emitir Despacho Autorizativo

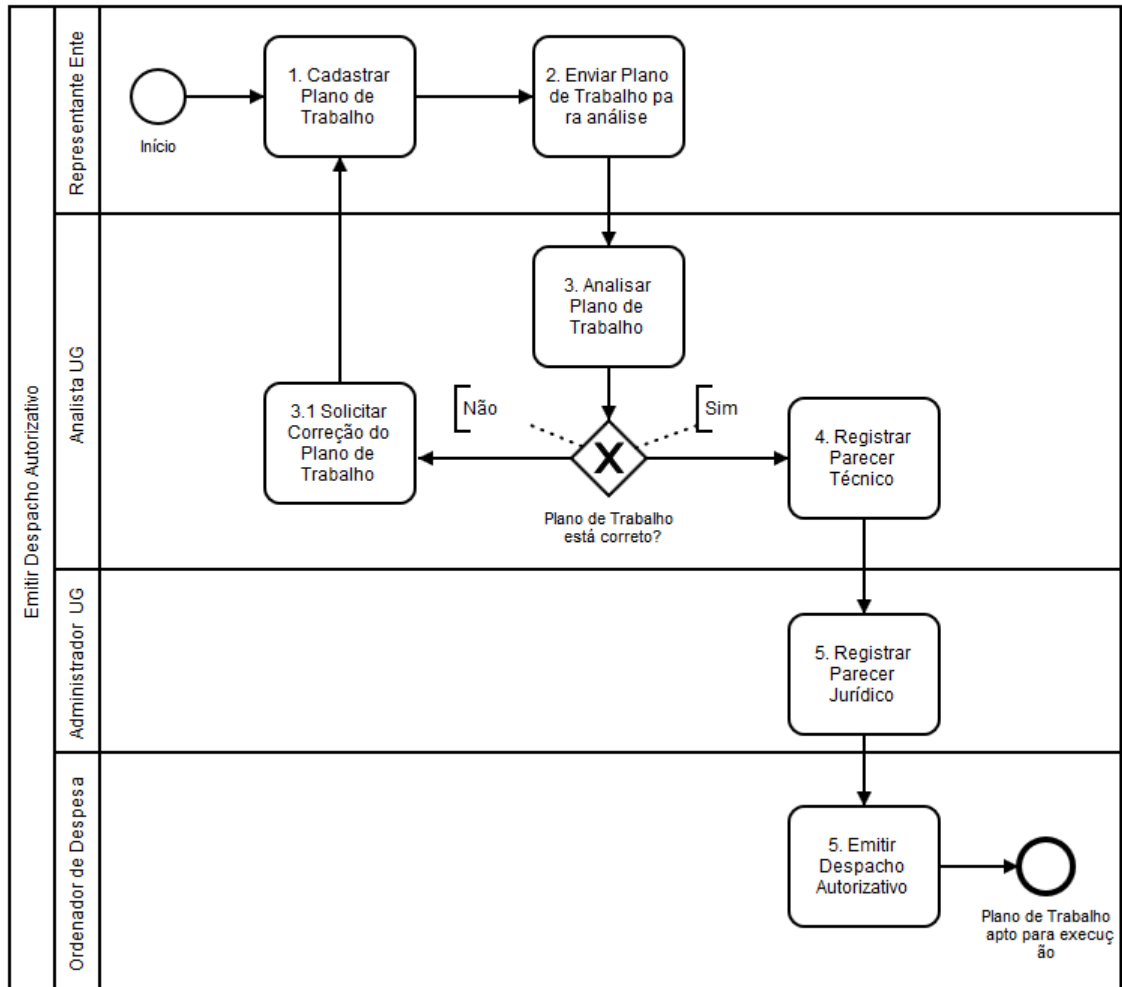

Acesso ao Sistema de Controle de Convênios - SISCONV

Tipo de Perfil	Descrição
<input type="checkbox"/> Administrador	Permite ao usuário: 1 - Validar Cadastro de Entes; 2 - Registrar Parecer Jurídico; 3 - Registrar Instrumento Legal de Transferência Voluntária; 4 - Informar Notas de Empenho e Ordens Bancárias.
<input type="checkbox"/> Analista UG	Permite ao usuário: 1 - Analisar e emitir despacho do Plano de Trabalho; 2 - Registrar Parecer Técnico; 3 - Analisar Prestação de Contas e emitir Relatório.
<input type="checkbox"/> Ordenador de Despesas	Permite ao usuário: 1 - Autorizar a celebração de Transferências Voluntárias; 2 - Aprovar ou não, a Prestação de Contas de Transferências Voluntárias sob sua gestão.